

studio

INSTALLATIEGIDS



Studio

INSTALLATIEGIDS

Model DCMA

Opmerkingen, kennisgevingen en waarschuwingen

-  **OPMERKING:** Een OPMERKING duidt belangrijke informatie aan voor een beter gebruik van de computer.
-  **KENNISGEVING:** Een KENNISGEVING duidt mogelijke beschadiging van de hardware of gegevensverlies aan en geeft aan hoe u dergelijke problemen kunt voorkomen.
-  **LET OP:** Een WAARSCHUWING duidt het risico aan van schade aan eigendommen, lichamelijk letsel of overlijden.

Indien u een computer uit de Dell™ n-serie hebt aangeschaft, zijn de verwijzingen naar Microsoft® Windows®-besturingssystemen in dit document niet op uw computer van toepassing.

De informatie in dit document kan zonder voorafgaande kennisgeving worden gewijzigd.

© 2008 Dell Inc. Alle rechten voorbehouden.

Verveelvouding van dit materiaal, op welke wijze dan ook, zonder de schriftelijke toestemming van Dell Inc. is strikt verboden.

Handelsmerken in dit document: *Dell*, het *DELL*-logo, *YOURS IS HERE* en *DellConnect* zijn merken van Dell Inc.; *Intel*, *Pentium* en *Celeron* zijn gedeponeerde merken en *Core* is een merk van Intel Corporation in de Verenigde Staten en andere landen; *Microsoft*, *Windows*, *Windows Vista*, en *de knop Start van Windows Vista* zijn merken of gedeponeerde merken van Microsoft Corporation in de Verenigde Staten en andere landen.; *Blu-ray Disc* is een merk van de Blu-ray Disc Association; *Bluetooth* is een gedeponeerd merk dat het eigendom is van Bluetooth SIG, Inc. en door Dell op basis van een licentieovereenkomst wordt gebruikt; *Realtek* is een merk van Realtek Semiconductor Corporation.

Andere merken en handelsnamen die mogelijk in dit document worden gebruikt, dienen ter aanduiding van de rechthebbenden met betrekking tot de merken en namen of ter aanduiding van hun producten. Dell Inc. claimt op geen enkele wijze enig eigendomsrecht ten aanzien van andere merken of handelsnamen dan haar eigen merken en handelsnamen.

Inhoud

Uw Studio 540 instellen	5	Problemen oplossen	23
Voordat u de computer instelt	5	Problemen met het netwerk	23
Sluit het beeldscherm aan	6	Problemen met de stroomvoorziening	24
Sluit de videokabel op het beeldscherm aan	7	Problemen met het geheugen	26
Sluit het toetsenbord en de muis aan	8	Vergrendelingen en softwareproblemen ..	27
Sluit de optionele netwerkkabel aan	9	Ondersteuningstools gebruiken	29
Sluit de stroomkabels voor het beeldscherm en de computer aan	10	Dell Support	29
Windows Vista® instellen	11	Systeemmeldingen	30
Een internetverbinding maken (optioneel)	11	Probleemoplosser voor hardware	32
Uw Studio 540 gebruiken	14	Dell Diagnostics	32
Functies aan de voorzijde	14	Opties voor systeemherstel	35
Functies aan achterzijde	17	Systeemherstel	35
Aansluitingen op het achterpaneel	18	Dell Factory Image Restore	37
Softwarefuncties	20	Het besturingssysteem opnieuw installeren	39

Help	41
Technische Ondersteuning en klantenservice	42
DellConnect™	42
Online diensten	43
AutoTech -dienst	44
Productinformatie	44
Items retourneren op basis van de garantie- of restitutievoorwaarden	45
Voordat u belt	46
Contact opnemen met Dell	47
Meer informatie en bronnen vinden	48
Specificaties	50
Bijlage	58
Productkennisgeving Macrovision	58
Index	59

Uw Studio 540 instellen

Dit gedeelte biedt informatie over het instellen van uw Studio 540 en het aansluiten van randapparatuur.

Voordat u de computer instelt

Wanneer u de computer opstelt, moet u ervoor zorgen dat u beschikt over eenvoudige toegang tot een stroombron, voldoende ventilatie en een effen oppervlak om uw computer op te plaatsen.

Als de luchtstroom rond uw Studio 540 wordt beperkt, kan uw computer oververhit raakt. Om oververhitting van uw computer te voorkomen moet u minimaal 10,2 cm ruimte aan de achterzijde van de computer en minimaal 5,1 cm aan alle overige zijden van de computer vrij laten. Plaats uw computer nooit in een besloten ruimte zoals een kast of lade indien deze is ingeschakeld.



Sluit het beeldscherm aan



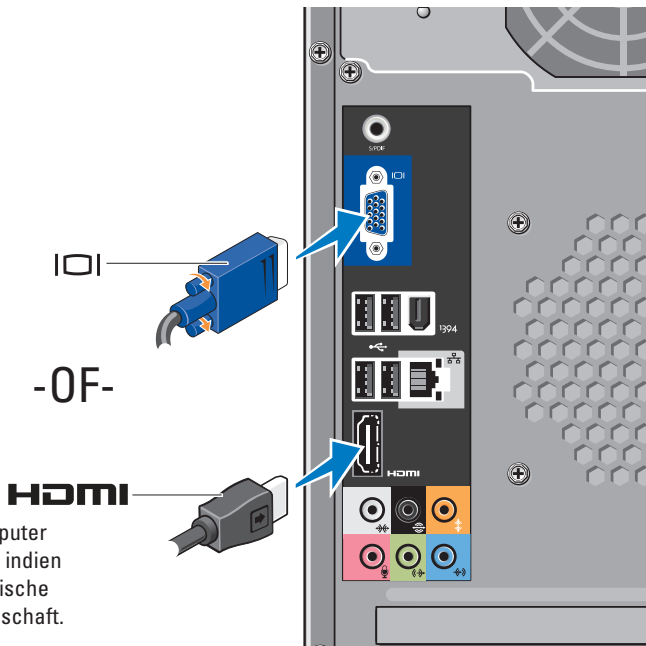

Uw computer maakt gebruik van een van twee beeldschermansluitingen. De HDMI-aansluiting is een hoogwaardige digitale aansluiting die zowel grafische als audiosignalen voor televisies en monitors met ingebouwde luidsprekers overdraagt. De VGA-aansluiting draagt alleen videosignalen over voor beeldschermen zoals monitors en projectoren.

OPMERKING: Mogelijk is uw computer uitgerust met een DVI-aansluiting indien u een optionele afzonderlijke grafische kaart bij uw computer hebt aangeschaft.



Sluit de videokabel op het beeldscherm aan

Controleer uw televisie of monitor om na te gaan welke typen aansluiting beschikbaar zijn. Raadpleeg de volgende tabel om de aansluitingen op het beeldscherm te identificeren en een aansluitingstype te selecteren.

HDMI	HDMI	
VGA	 O 	
DVI		

Sluit het beeldscherm op de VGA-aansluiting, de HDMI-aansluiting of de optionele DVI-aansluiting aan.

De computer en het beeldscherm verbinden via de VGA-aansluiting

Sluit het beeldscherm aan met behulp van een VGA-kabel. De uiteinden van VGA-kabels zijn doorgaans voorzien van blauwe stekkers.

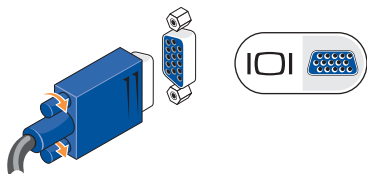

Als uw beeldscherm met een DVI-aansluiting is uitgerust, moet u de VGA-kabel gebruiken (met blauwe aansluitingen aan beide uiteinden) in combinatie met een VGA-naar-DVI-adapter (witte stekker).

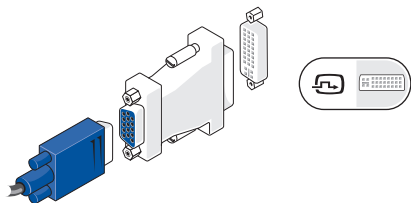

OPMERKING: U kunt een VGA-naar-DVI-adapter bestellen bij Dell via **dell.com**.

Het beeldscherm op de computer aansluiten via een HDMI-aansluiting

Sluit het beeldscherm op de computer aan met behulp van een HDMI-kabel.

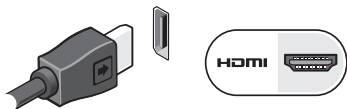

Het beeldscherm op de computer aansluiten met behulp van een optionele DVI-aansluiting

Sluit het beeldscherm op de computer aan met behulp van een DVI-kabel.

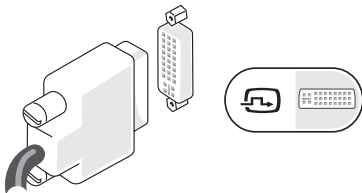

OPMERKING: U kunt additionele HDMI- en DVI-kabels aanschaffen via de website van Dell op dell.com.

Sluit het toetsenbord en de muis aan

Gebruik de USB-aansluitingen op het achterpaneel van de computer om een USB-toetsenbord en muis aan te sluiten.

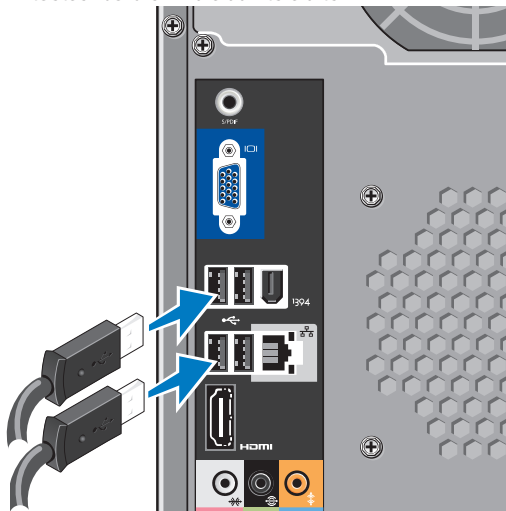

Sluit de optionele netwerkkabel aan

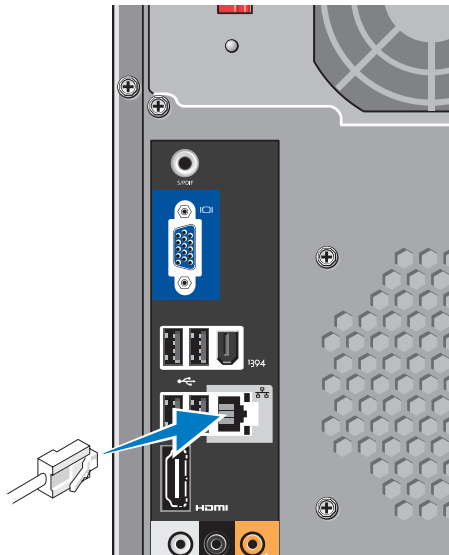

Er is geen netwerkverbinding nodig om de instelling van uw computer te voltooien. Als u echter over een bestaande netwerk- of internetverbinding op basis van een kabelverbinding beschikt (zoals een kabelmodem of Ethernet-contact), kunt u deze nu aansluiten. Gebruik voor dit doel alleen een Ethernet-kabel (RJ45-stekker). Sluit geen telefoonkabel (RJ11-stekker) op de netwerkaansluiting aan.



Om uw computer op een netwerk- of breedbandapparaat aan te sluiten moet u één uiteinde van de netwerkkabel op een netwerkpoort of een breedbandapparaat aansluiten. Sluit het andere gedeelte van de netwerkkabel aan op de netwerkadapteraansluiting op het achterpaneel van de computer. Een klikgeluid geeft aan dat de netwerkkabel goed vastzit.

Sluit de stroomkabels voor het beeldscherm en de computer aan

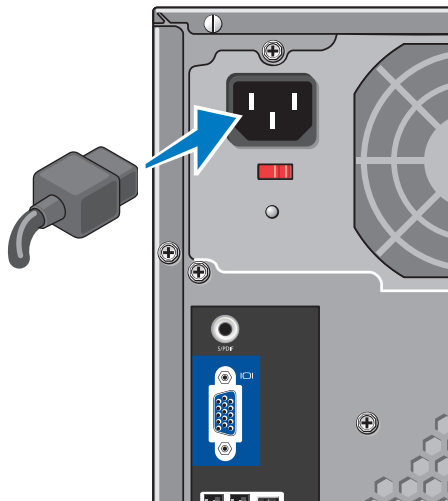

Druk op de aan/uit-knop op de computer en op het beeldscherm



Windows Vista® instellen

Volg de instructies op het scherm indien u Windows Vista voor de eerste keer instelt. Deze stappen zijn verplicht en nemen maximaal 15 minuten in beslag. De schermen begeleiden u tijdens verschillende procedures, zoals het accepteren van licentieovereenkomsten, het instellen van voorkeuren en het instellen van een internetverbinding.

 **KENNISGEVING:** Onderbreek het instellingsproces van het besturingssysteem niet. Als u dit wel doet, is het mogelijk dat uw computer vervolgens niet meer naar behoren werkt.

Een internetverbinding maken (optioneel)

 **OPMERKING:** Internetproviders en hun pakketten variëren per land.

Om een internetverbinding te kunnen maken, hebt u een externe modem of netwerkverbinding en een internetprovider (ISP) nodig. Uw ISP biedt u een of meer van de volgende opties voor internetverbinding:

- ADSL-verbindingen die internetverbindingen met hoge snelheid bieden via uw bestaande telefoonlijn of mobiele provider. Als u een ADSL-verbinding hebt, kunt u het internet en de telefoon tegelijkertijd gebruiken.
- Kabelmodemverbindingen die internettoegang met hoge snelheid bieden via uw lokale kabeltelevisieaansluiting-.
- Satellietmodemverbindingen die snelle internettoegang via een satelliettelevisiesysteem bieden.
- Inbelverbindingen die een internetverbinding via een telefoonlijn bieden. Inbelverbindingen zijn aanzienlijk trager dan ADSL-, kabel- en satellietverbindingen-. Uw computer is niet uitgerust met een ingebouwde modem. Voor inbelverbindingen moet u gebruikmaken van een optionele USB-modem.

Uw Studio 540 instellen

- Wireless LAN (WLAN)-verbindingen die internettoegang bieden op basis van WiFi 802.11-technologie. Voor een WLAN-verbinding moeten er optionele interne onderdelen in uw computer aanwezig zijn, die op basis van uw keuzes tijdens het bestellen van de computer al dan niet in uw computer zijn geïnstalleerd.

 **OPMERKING:** Als u geen externe USB-modem of WLAN-adapter bij uw computer hebt besteld, kunt u deze via de website van Dell aanschaffen op dell.com.

Een draadloze internetverbinding instellen

Als u een inbelverbinding gebruikt, moet u de telefoonlijn op een externe USB-modem (optioneel) en op het telefooncontact aansluiten alvorens u uw internetverbinding instelt. Als u een ADSL- of kabel-/satellietverbinding gebruikt, moet u contact opnemen met uw internetprovider of mobiele provider voor instructies over het instellen van de computer.

Een draadloze verbinding instellen

Voordat u uw draadloze internetverbinding kunt gebruiken moet u de draadloze router op de computer aansluiten. U kunt als volgt een verbinding met een draadloze router instellen:

1. Sla alle geopende bestanden op en sluit deze. Sluit alle programma's.
2. Klik op **Start**  → **Verbinding maken met**.
3. Volg de aanwijzingen op het scherm om de installatie te voltooien.

Een internetverbinding instellen

U stelt als volgt een internetverbinding in via een door de internetprovider verstrekte snelkoppeling op het bureaublad:

1. Sla alle geopende bestanden op en sluit deze. Sluit alle programma's.
2. Dubbelklik op het pictogram van de internetprovider op het bureaublad van Microsoft® Windows®.
3. Volg de aanwijzingen op het scherm om de installatie te voltooien.

Als uw bureaublad geen pictogram van de internetprovider bevat, of als u een internetverbinding met een andere internetprovider wilt maken, volgt u de stappen in het volgende gedeelte.

 **OPMERKING:** Als u geen verbinding kunt maken met het internet terwijl u dat in het verleden wel kon, is er mogelijk een storing bij de internetprovider. Neem contact op met de ISP om de servicestatus te controleren of probeer later opnieuw verbinding te maken.

 **OPMERKING:** Zorg dat u de gegevens van de internetprovider bij de hand hebt. Als u geen internetprovider hebt, kunt u er een vinden met behulp van de wizard.

1. Sla alle geopende bestanden op en sluit deze. Sluit alle programma's.
2. Klik op **Start**  → **Configuratiescherm**.
3. Klik onder **Netwerk en internet** op **Verbinding met het Internet maken**.

Hierop zal het venster **Verbinding met het Internet maken** verschijnen.

4. Klik afhankelijk van de manier waarop u een verbinding wilt maken op **Breedband PPPoE** of **Inbellen**:

- a. Selecteer **Breedband** als u een ADSL-, satelliet- of kabelmodem wilt gebruiken, en selecteer Bluetooth® voor een draadloze verbinding.
- b. Selecteer **Inbellen** als u een optionele USB-modem of ISDN-modem wilt gebruiken.

 **OPMERKING:** Als u niet weet welk type verbinding u moet selecteren, klik u op **Help me kiezen** of neemt u contact op met uw internetprovider.

5. Volg de instructies op het scherm en gebruik de installatieinformatie die door uw internetprovider werd geleverd om de installatie te voltooien.

Uw Studio 540 gebruiken

Uw computer is voorzien van indicatoren, knoppen en functies die in één oogopslag informatie bieden en tijdbesparende snelkoppelingen bieden voor veel voorkomende taken.

Functies aan de voorzijde

- 1 Servicelabel (aan de bovenzijde van het chassis, nabij de achterzijde)** — U kunt het servicelabelnummer gebruiken om uw computer te identificeren op de Dell Support-website of om contact met de technische ondersteuning op te nemen.
- 2 Optisch station** — Hiermee kunt u alleen cd's, dvd's en Blu-ray Disc™-schijven in standaardformaat (12 cm) opnemen en afspelen.
- 3 Paneel voor optisch station** — Dit paneel dekt het optisch station af (hier in geopende toestand afgebeeld).

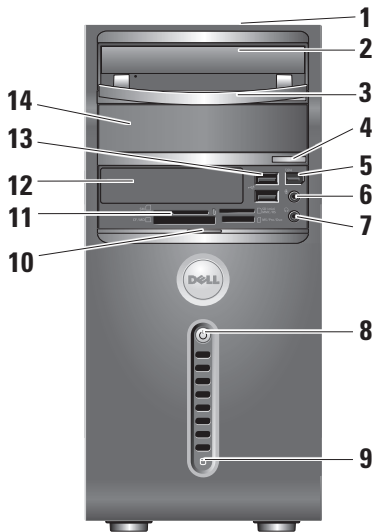

4 Optisch station uitwerpknop — Druk op deze knop om een schijf uit het optisch station uit te werpen.

5  IEEE 1394 -aansluiting — Hierop kunt u multimedia-apparaten met een hoge snelheid zoals digitale videocamera's aansluiten.

6  Line-in-aansluiting of microfoonaansluiting — Hierop kunt u een microfoon aansluiten voor spraakvoer of een audiokabel voor audio-invoer.

7  Koptelefoonaansluiting — Hierop kunt u een koptelefoon aansluiten.



 **OPMERKING:** Om een van stroom voorziene luidspreker of geluidssysteem aan te sluiten, moet u de audio out- of S/PDIF-aansluiting aan de achterzijde van uw computer gebruiken.

8  Stroomknop en -lampje — Hiermee kunt u de stroom inschakelen en uitschakelen. Het lampje in het midden geeft de stroomstatus aan:

- Knipperend wit — de computer bevindt zich in een slaapstand.
- Aanhoudend wit — de computer is ingeschakeld.
- Knipperend oranje — mogelijk is er een storing van het moederbord opgetreden.
- Aanhoudend oranje — mogelijk is er sprake van een probleem met het moederbord of een stroomvoorziening.

9  Activiteitslampje vaste schijf — Gaat branden wanneer de computer gegevens leest of wegschrijft. Een knipperend blauw lampje geeft activiteit op de vaste schijf aan.

 **KENNISGEVING:** Om gegevensverlies te voorkomen mag u nooit de computer uitzetten terwijl het activiteitslampje voor de vaste schijf knippert.

- 10 Deurgreep voorpaneel** — Schuif met behulp van het deurgreep het voorpaneel dicht om het Flexbay-station, de USB-aansluitingen, IEEE 1394-aansluiting, koptelefoonaansluiting en microfoonaansluiting af te dekken.
- 11  Mediakaartlezer** — Biedt een snelle en handige manier om digitale foto's, muziek, video's en documenten die op de volgende digitale geheugenkaarten zijn opgeslagen weer te geven, af te spelen of te delen:
- Secure digital (SD)-geheugenkaart
 - Secure Digital High Capacity (SDHC)-kaart
 - Multi Media Card (MMC)
 - Memory Stick
 - Memory Stick PRO
 - xD-Picture Card (type - M en type - H)
- 12 Flexbay-station** — Biedt ruimte voor een optioneel FlexBay-compartiment.
- 13  USB 2.0-aansluitingen (2)** — Hierop kunt u USB-apparaten aansluiten die u zo nu en dan gebruikt, zoals geheugensticks, digitale camera's en MP3-spelers.
- 14 Compartiment voor optioneel optisch station** — Biedt ruimte voor een extra optisch station.

Functies aan achterzijde

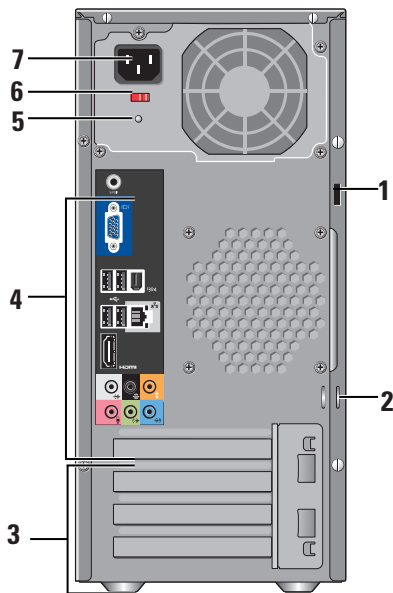







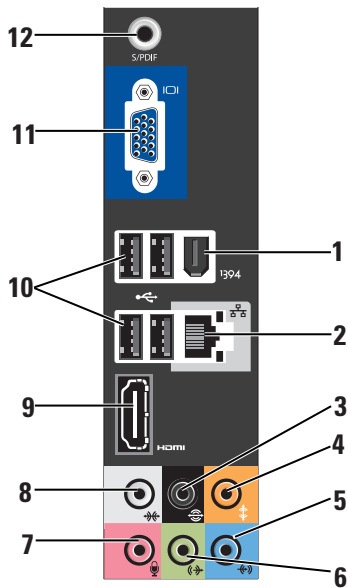

- 1 Sleuf voor beveiligingskabel** — Hierop kunt u een slot voor een beveiligingskabel aansluiten die als antidiefstalvoorziening wordt gebruikt.
 -  **OPMERKING:** Voordat u een slot koopt, moet u nagaan of het compatibel is met de sleuf voor beveiligingskabel op uw computer.
- 2 Hangslotbeugels** — Hiermee kunt u een antidiefstalvoorziening op de computer aanbrengen.
- 3 Sleuven voor uitbreidingskaarten (4)** — Toegangsansluitingen voor geïnstalleerde PCI- en PCI Express-kaarten.
- 4 Aansluitingen op het achterpaneel** — Sluit USB-, audio- en andere apparaten op de juiste aansluiting aan.
- 5 Stroomlampje** — Geeft aan dat er stroom beschikbaar is voor de stroomvoorziening.
- 6 Voltagekeuzeschakelaar** — Selecteer het regio-specifieke spanningsbereik.
- 7 Stroomaansluiting** — Via deze aansluiting kunt u de computer met het stopcontact verbinden.

Aansluitingen op het achterpaneel

-  **IEEE 1394-aansluiting** — Hierop kunt u multimedievoorzieningen met hoge snelheid zoals digitale videocamera's aansluiten.
-  **Netwerkaansluiting en -lampje** — Hiermee kunt u uw computer op een netwerk of breedbandapparaat aansluiten. Het netwerkactiviteitslampje zal gaan knipperen wanneer de computer gegevens ontvangt of verzendt. Als gevolg van intensief netwerkverkeer kan het lijken alsof dit lampje aanhoudend brandt.
-  **Back L/R surround-aansluiting** — Hierop kunt u meerkanaals luidsprekers aansluiten.
-  **Center-/subwoofer-aansluiting** — Hierop kunt u een subwoofer aansluiten.



- 5  **Line-in-aansluiting** — Hierop kunt u een microfoon aansluiten voor spraakinvoer of audio-invoer naar een geluids- of telefonieprogramma. Op computers met een geluidskaart moet u de aansluiting op de kaart gebruiken.
- 6  **L/R line-out-aansluiting aan voorzijde** — Hierop kunt u koptelefoons en luidsprekers met ingebouwde versterkers aansluiten. Op computers met een geluidskaart moet u de aansluiting op de kaart gebruiken.
- 7  **Microfoonaansluiting** — Hierop kunt u een apparaat voor opnemen en afspelen aansluiten, zoals een microfoon, cassettespeler, cd-speler of videorecorder. Op computers met een geluidskaart moet u de ingang op de kaart gebruiken.
- 8  **L/R surround-aansluiting aan zijkant** — Hierop kunt u surround sound-luidsprekers aansluiten. Op computers met een geluidskaart moet u de aansluiting op de kaart gebruiken.
- 9  **HDMI 1.2-aansluiting** — Hierop kunt u een televisie aansluiten voor zowel audio- als videosignalen.
-  **OPMERKING: Als u een monitor met ingebouwde luidsprekers gebruikt, zal alleen het videosignaal worden gelezen.**
- 10  **USB 2.0-aansluitingen (4)** — Hierop kunt u USB-apparaten zoals een muis, toetsenbord, printer, extern station of MP3-speler aansluiten.

- 11**  **VGA-aansluiting** — Hierop kunt u een monitor of projector aansluiten, louter voor videosignalen.
- 12** **S/PDIF-aansluiting** — Hierop kunt u versterkers en televisies aansluiten voor digitale audio via digitale glasvezelkabels. Dit formaat is in staat om een audiosignaal over te dragen zonder door een analog audioconversieproces te gaan.

Softwarefuncties

-  **OPMERKING:** Raadpleeg voor meer informatie over de functies die in dit gedeelte worden geschreven de *Dell Technology Guide* op de vaste schijf van uw computer of op de Dell Support-website op **support.dell.com**.

Productiviteit en communicatie

U kunt uw computer gebruiken om presentaties, brochures, flyers en spreadsheets te maken. Daarnaast kunt u digitale foto's en afbeeldingen bewerken en weergeven. Raadpleeg uw bestelling voor de software die op uw computer is geïnstalleerd.

Nadat u een internetverbinding hebt gemaakt kunt u websites bezoeken, een e-mailaccount instellen, bestanden uploaden en downloaden etc.

Entertainment en multimedia

U kunt uw computer gebruiken om video's te bekijken, computerspellen te spelen, uw eigen cd's samen te stellen en naar muziek en radiozenders te luisteren. Het optische station in uw computer ondersteunt mogelijk meerdere schijfformaten, inclusief cd's, Blu-Ray-schijven (indien u deze optie hebt geselecteerd tijdens het bestellen van uw computer) en dvd's.

U kunt foto's en videobestanden van draagbare apparaten zoals digitale camera's en mobiele telefoons downloaden of kopiëren. Optionele softwaretoepassingen stellen u in staat om muziek- en videobestanden te rangschikken en creëren die op een schijf, draagbare producten zoals MP3-spelers en handheld entertainmentapparaten kunnen worden opgeslagen of rechtstreeks kunnen worden afgespeeld en weergegeven op aangesloten televisies, projectoren en thuisbioscoopapparaten.

Het bureaublad aanpassen

U kunt het bureaublad van uw computer aanpassen om het uiterlijk, de resolutie, achtergrond, screensaver en dergelijke te wijzigen. Dit is mogelijk via het venster **Persoonlijke instellingen voor vormgeving en geluiden**.

U kunt dit venster als volgt openen:

1. Klik met de rechtermuis op een leeg gedeelte van het bureaublad.
2. Klik op **Aan persoonlijke voorkeur aanpassen** om het venster **Persoonlijke instellingen voor vormgeving en geluiden** te openen om toegang tot de aanpassingsopties te verkrijgen.

Uw energie-instellingen aanpassen

U kunt de energieopties van het besturingssysteem van uw computer gebruiken om de energieinstellingen te configureren. Microsoft® Windows Vista® biedt hiervoor drie standaardopties:

- **Gebalanceerd** — Deze energiebeheeroptie biedt een volledige prestatie wanneer u deze nodig hebt en bespaart stroom tijdens perioden van inactiviteit.

Uw Studio 540 gebruiken

- **Energiebesparing** — Deze energiebeheeroptie bespaart de stroom op uw computer door de systeemprestatie te reduceren, zodat de werkduur van de computer wordt verlengd en de hoeveelheid energie die tijdens de levenscyclus van de computer wordt verbruikt, wordt gereduceerd.
- **Hoge prestaties** — Deze energiebeheeroptie biedt het hoogste niveau systeemprestatie op uw computer door de processorsnelheid aan te passen aan uw werkzaamheden en door de computerprestatie te maximaliseren.

Een back-up van uw gegevens maken

Het verdient de aanbeveling om regelmatig back-ups van de bestanden en mappen op uw computer te maken. U maakt als volgt een reservekopie:

1. Klik op **Start**  → **Configuratiescherm** → **Systeem en onderhoud** → **Introductiecentrum** → **Bestanden en instellingen overzetten**.
2. Klik op **Back-up van bestanden maken** of op **Een, back-up van uw computer maken**.
3. Klik op **Verder in het venster Gebruikersaccountbeheer** en volg de instructies in de wizard Back-up van bestanden maken.

Problemen oplossen

Dit gedeelte biedt informatie over het oplossen van problemen met uw computer. Als u niet in staat bent om uw probleem op te lossen met behulp van de volgende richtlijnen, raadpleegt u het gedeelte “Ondersteuningstools gebruiken” op pagina 29 en het gedeelte “Contact opnemen met Dell” op pagina 47.

 **LET OP: Alleen vakbekwame onderhoudstechnici zijn bevoegd om de computerkap te verwijderen. Raadpleeg de *Onderhoudshandleiding* op de Dell Support-website op support+.dell.com voor geavanceerde instructies op het gebied van onderhoud en probleemoplossing.**

 **LET OP: Voordat u binnen de computer werkt moet u de veiligheidsinformatie doornemen die bij uw computer werd geleverd. Raadpleeg voor additionele beste praktijken op het gebied van de veiligheid de website van Dell voor de naleving van de wet- en regelgeving op http://www.dell.com/regulatory_compliance.**

Problemen met het netwerk

Draadloze verbindingen

Als de draadloze netwerkverbinding is verbroken

— De draadloze router staat uit of de draadloze functionaliteit op uw computer is uitgeschakeld.

- Controleer uw draadloze router is ingeschakeld en op uw gegevensbron is aangesloten kabelmodem of netwerkhub.
- Maak opnieuw een verbinding met de draadloze router:
 - a. Sla alle geopende bestanden op en sluit deze. Sluit alle programma's.
 - b. Klik op **Start**  → **Verbinding maken met**.
 - c. Volg de aanwijzingen op het scherm om de installatie te voltooien.

Vaste verbindingen

Als de netwerkverbinding is verbroken — De kabel zit los of is beschadigd.

- Controleer of de kabel is aangesloten en nergens is beschadigd.

Aan het verbindingintegriteitslampje op de ingebouwde netwerkaansluiting kunt u aflezen of de verbinding actief is en kunt u de status aflezen:

- Groen licht — Er is sprake van een goede verbinding tussen een 10/100 Mbps-netwerk en de computer.
- Oranje licht — Er is sprake van een goede verbinding tussen een 1.000 Mbps-netwerk en de computer.
- Uit (geen licht) — De computer detecteert geen fysieke verbinding met het netwerk.

 **OPMERKING:** Het verbindingintegriteitslampje op de netwerkaansluiting heeft louter betrekking op de vaste kabelverbinding. Het verbindingintegriteitslampje biedt geen statusinformatie over draadloze verbindingen.

Problemen met de stroomvoorziening

Als het aan/uit-lampje uit is — De computer is uitgezet of ontvangt geen stroom.

- Sluit de stroomkabel opnieuw aan op de stroomaansluiting op de computer en op het stopcontact.
- Als de computer is aangesloten op een stekkerdoos, moet u controleren of de stekkerdoos is aangesloten op een stopcontact en of de stekkerdoos is ingeschakeld. Gebruik geen stroomonderbrekers, stekkerdozen en verlengkabels, zodat u kunt controleren of de computer correct wordt ingeschakeld.
- Controleer of het stopcontact werkt door het te testen in combinatie met een ander apparaat, zoals bijvoorbeeld een lamp.
- Controleer of de netadapter goed is aangesloten. Als de netadapter is voorzien van een lampje, moet u controleren of het lampje brandt.

Als het stroomlampje aanhoudend wit brandt en de computer niet reageert — Mogelijk is het beeldscherm niet aangesloten of niet ingeschakeld. Controleer of het beeldscherm op juiste wijze is aangesloten. Zet het beeldscherm uit en vervolgens opnieuw aan.

Als het stroomlampje wit knippert — De computer bevindt zich in stand-bymodus. Druk op een toets op het toetsenbord, beweeg de aanwijzer met behulp van de trackpad of een aangesloten muis of druk op de aan/uit-knop om de computer uit de stand-bymodus te halen.

Als het stroomlampje aanhoudend oranje is — Er is sprake van een probleem met de stroomvoorziening naar de computer of een storing van een intern apparaat. Neem voor hulp contact op met Dell. Zie hiervoor het gedeelte “Contact opnemen met Dell” op pagina 47.

Als het stroomlampje oranje knippert — De computer ontvangt stroom, maar mogelijk is er sprake van een storing van een apparaat of is er een apparaat verkeerd geïnstalleerd. Mogelijk is het nodig om de geheugenmodules te verwijderen en opnieuw te installeren (raadpleeg voor informatie over het verwijderen en vervangen van geheugenmodules de *Onderhoudshandleiding* op de Dell Support-website op support.dell.com).

Als u te kampen hebt met storing die de ontvangst op uw computer verhindert — Een ongewenst signaal veroorzaakt storing door andere signalen te onderbreken of te blokkeren. Mogelijke storingsbronnen zijn:

- Het gebruik van verlengsnoeren voor de stroomkabels, het toetsenbord en de muis.
- Er zijn teveel apparaten op een stekkerdoos aangesloten.
- Er zijn verschillende stekkerdozen op hetzelfde stopcontact aangesloten.

Problemen met het geheugen

Er verschijnt een melding dat er onvoldoende geheugen aanwezig is —

- Bewaar al uw gegevens en sluit alle geopende bestanden en programma's die u niet gebruikt om na te gaan of het probleem daarmee is opgelost.
- Zie de softwaredocumentatie voor de minimale geheugenvereisten. Installeer indien nodig additioneel geheugen. Raadpleeg voor instructies de *Onderhoudshandleiding* op de Dell Support-website: **support.dell.com**).
- Breng de geheugenmodules opnieuw aan (raadpleeg hiervoor de *Onderhoudshandleiding* op de Dell Support-website: **support.dell.com**) om na te gaan of de computer in staat is om op succesvolle wijze te communiceren met het geheugen.

Als u andere geheugenproblemen ondervindt —

- Ga na of u de installatierichtlijnen voor het installeren van het geheugen hebt gevolgd. Raadpleeg hiervoor de *Onderhoudshandleiding* op de Dell Support-website: **support.dell.com**).
- Ga na of de geheugenmodule compatibel met uw computer is. Uw computer ondersteunt DDR2-geheugen. Zie voor informatie over het type geheugen dat door uw computer wordt ondersteund het gedeelte "Specificaties" op pagina 50.
- Voer Dell Diagnostics uit (zie het gedeelte "Dell Diagnostics" op pagina 32).
- Breng de geheugenmodules opnieuw aan (raadpleeg hiervoor de *Onderhoudshandleiding* op de Dell Support-website: **support.dell.com**) om na te gaan of de computer in staat is om op succesvolle wijze te communiceren met het geheugen.

Vergrendelingen en softwareproblemen

Als de computer niet opstart — Controleer of de stroomkabel goed is aangesloten op de computer en op het stopcontact.

Als een programma niet meer reageert — beëindig het programma:

1. Druk tegelijkertijd op <Ctrl><Shift><Esc>.
2. Klik op **Toepassingen**.
3. Klik het programma aan dat niet langer reageert. Klik op **Taak beëindigen**.

Als een programma herhaaldelijk crasht — Raadpleeg de documentatie voor de software. Indien nodig maakt u de installatie van het programma ongedaan en installeert u het opnieuw.

 **OPMERKING:** De documentatie voor softwareprogramma's biedt vaak installatie-instructies (in een handleiding of op een cd).

Als de computer niet meer reageert —

 **KENNISGEVING:** Als u het besturingssysteem niet normaal kunt afsluiten, bestaat de kans dat u gegevens kwijtraakt.

Zet de computer uit. Als de computer niet reageert zelfs als u een toets op het toetsenbord indrukt of de muis beweegt, dient u de aan/uit-knop in te drukken en deze minstens 8-10 seconden ingedrukt te houden tot de computer zichzelf uitschakelt. Start de computer vervolgens opnieuw.

Als een programma voor een eerdere versie van Microsoft® Windows® is ontwikkeld —

Voer de Wizard Programmacompatibiliteit uit. De Wizard Programmacompatibiliteit is in staat om programma's op zodanige wijze te configureren dat er een omgeving ontstaat die vergelijkbaar is met die van Windows-versies voor Windows Vista.

1. Klik op **Start**  → **Configuratiescherm** → **Programma's** → **Een ouder programma met deze versie van Windows gebruiken**.
2. Klik in het welkomstscherf op **Volgende**.
3. Volg de instructies op het scherm.

Als er een diepblauw scherm verschijnt — Zet de computer uit. Als de computer niet reageert wanneer u op een toets op het toetsenbord drukt of met de muis beweegt, moet u de aan/uit-knop ten minste 8 tot 10 minuten ingedrukt totdat de computer wordt uitgeschakeld. Start de computer vervolgen opnieuw.

Als u andere problemen met software ondervindt —

- Maak direct een reservekopie van uw bestanden.
 - Gebruik een virusscanner om de vaste schijf of cd's op mogelijke infecties te controleren.
- Bewaar en sluit alle open bestanden of programma's en sluit de computer af via het menu **Start** .
 - Raadpleeg de documentatie voor de software of neem contact op met de softwarefabrikant voor informatie met betrekking tot probleemoplossing:
 - Ga na of het programma compatibel is met het besturingssysteem dat op de computer is geïnstalleerd.
 - Controleer of de computer voldoet aan de minimale hardwarevereisten voor de software. Zie de softwarehandleiding voor informatie.
 - Controleer of het programma op juiste wijze is geïnstalleerd en geconfigureerd.
 - Controleer of de stuurprogramma's voor het apparaat geen conflict hebben met het programma.
 - Indien nodig maakt u de installatie van het programma ongedaan en installeert u het opnieuw.

Ondersteuningstools gebruiken

Dell Support

CenterDell Support Center helpt u om de diensten, ondersteuning en computerspecifieke informatie te vinden die u nodig hebt. Klik voor informatie over Dell Support Center en beschikbare ondersteuningstools op het tabblad **Services** op **support.dell.com**.



Klik op het pictogram  op de taakbalk om de toepassing uit te voeren. De homepage biedt links naar:

- Zelfhulp (Probleemoplossing, Beveiliging, Systeemprestatie, Netwerk/internet, Backup/herstel en Windows Vista)
- Waarschuwingen (waarschuwingen van de technische ondersteuning die relevant voor uw computer zijn)

- Ondersteuning door Dell (technische ondersteuning met DellConnect™, klantenservice, training en zelfstudie, instructies voor Dell on Call en een online scan met PCCheckUp)
- Over uw computer (systeemdokumentatie, garantieinformatie, systeeminformatie, upgrades en accessoires)

Bovenaan de homepage van Dell Support Center wordt het modelnummer van uw computer, het servicelabel en de code voor express-service vermeld.

Raadpleeg voor informatie over Dell Support Center de *Dell Technology Guide* op de vaste schijf van uw computer of op de Dell Support-website op **support.dell.com**.



LET OP: Om een elektrische schok, lichamelijk letsel als gevolg van draaiende ventilatorschoepen en ander onverwacht letsel te voorkomen moet u altijd de stekker van de computer uit het stopcontact verwijderen alvorens u de kap van de computer opent.

Systeemmeldingen

In het geval van een computerstoring of -fout kan er een systeemmelding op het scherm worden weergegeven die u helpt om de oorzaak van de storing of fout te achterhalen en uit te vinden welke actie u moet ondernemen.



OPMERKING: Als de melding die u ontving zich niet onder de onderstaande voorbeelden bevindt, moet u de documentatie voor het besturingssysteem raadplegen of de handleiding van het programma dat werd uitgevoerd toen de melding op het scherm verscheen. Het is ook mogelijk om de *Onderhoudshandleiding* op de Dell Support-website op **support.dell.com** of het gedeelte “Contact opnemen met Dell” op pagina 47 raad te plegen voor instructies.

Alert! Previous attempts at booting this system have failed at checkpoint [nnnn]. For help in resolving this problem, please note this checkpoint and contact Dell Technical Support — De computer is drie keer achter elkaar niet in staat geweest om de opstartroutine te voltooien (zie het gedeelte “Contact opnemen met Dell” op pagina 47 voor instructies).

CMOS checksum error — Er is mogelijk een storing op het moederbord opgetreden, of de RTC-batterij is leeg. De batterij moet worden vervangen. Raadpleeg de *Onderhoudshandleiding* op de Dell Support-website op **support.dell.com** of zie het gedeelte “Contact opnemen met Dell” op pagina 47 voor instructies.

CPU fan failure — Er is een storing van de CPU-ventilator opgetreden. De CPU-ventilator moet worden vervangen. Raadpleeg de *Onderhoudshandleiding* op de Dell Support-website op **support.dell.com**.

Hard-disk drive failure — Er is mogelijk een storing op de vaste schijf opgetreden tijdens de POST-procedure (zie het gedeelte “Contact opnemen met Dell” op pagina 47 voor instructies).

Hard-disk drive read failure — Er is mogelijk een storing op de vaste schijf opgetreden tijdens het testen van de vaste schijf (zie het gedeelte “Contact opnemen met Dell” op pagina 47 voor instructies).

Keyboard failure — Vervang het toetsenbord of controleer of er kabels los zitten.

No boot device available — Er is geen opstartbare partitie op de vaste schijf aangetroffen, de kabel van de vaste schijf zit los of er is geen opstartbron aanwezig.

- Als u de vaste schijf als opstartbron gebruikt, moet u ervoor zorgen dat de kabels van de vaste schijf zijn aangesloten en dat de vaste schijf op juiste wijze is geïnstalleerd en gepartitioneerd als opstartbron.

- Open het systeemsetupprogramma en controleer of de informatie over de opstartvolgorde klopt (raadpleeg de *Onderhoudshandleiding* op de Dell Support-website op **support.dell.com**).

No timer tick interrupt — Een chip op het moederbord is mogelijk defect, of er is een storing op het moederbord opgetreden (raadpleeg de the *Onderhoudshandleiding* op de Dell Support-website op **support.dell.com** of zie het gedeelte “Contact opnemen met Dell” op pagina 43 voor instructies).

USB over current error — Verwijder de stekker van het USB-apparaat uit de computer. Het USB-apparaat heeft meer stroom nodig om op juiste wijze te kunnen functioneren. Sluit het USB-apparaat op een externe stroomvoorziening aan. Als het apparaat twee USB-kabels heeft, moet u beide USB-kabels aansluiten.

NOTICE - Hard Drive SELF MONITORING SYSTEM has reported that a parameter has exceeded its normal operating range. Dell recommends that you back up your data regularly. A parameter out of range may or may not indicate a potential hard drive problem — S.M.A.R.T-fout mogelijke storing op de vaste schijf. Deze functie kan in de BIOS-instellingen worden ingeschakeld of uitgeschakeld (zie het gedeelte “Contact opnemen met Dell” op pagina 43 voor instructies).

Probleemoplosser voor hardware

Als er een apparaat niet werd gedetecteerd tijdens de installatie van het besturingssysteem of wel werd gedetecteerd maar op onjuiste wijze geconfigureerd, kunt u de **Probleemoplosser voor hardware** gebruiken om het probleem op te lossen.

U kunt de Probleemoplosser voor hardware als volgt starten:

1. Klik op **Start**  → **Help en ondersteuning**.
2. Type `Probleemoplosser voor hardware` in het zoekveld en druk op <Enter> om met het zoeken te beginnen.
3. Selecteer in de zoekresultaten de optie waarvan de beschrijving het meest overeenkomt met het probleem, en volg de onderstaande stappen in het probleemoplossingsproces.

Dell Diagnostics

Als u een probleem met uw computer ondervindt, moet u de tests uitvoeren die in het gedeelte “Vergrendelingen en softwareproblemen” op pagina 27 zijn beschreven en Dell Diagnostics uitvoeren voordat u contact met Dell opneemt voor technische ondersteuning.

Het verdient aanbeveling om deze procedures af te drukken voordat u begint.

 **OPMERKING:** Dell Diagnostics werkt alleen op Dell-computers.

 **OPMERKING:** De cd *Drivers and Utilities* is optioneel en worden mogelijk niet met uw computer meegeleverd.

Zie het gedeelte *Systeemsetupprogramma* in de *Onderhoudshandleiding* voor informatie over het raadplegen van de configuratiegegevens van uw computer. voor informatie over het raadplegen van de configuratiegegevens van uw computer. Controleer of het apparaat in het systeemsetupprogramma wordt weergegeven en is geactiveerd.

Start Dell Diagnostics vanaf de vaste schijf of vanaf de cd *Drivers and Utilities*.

Dell Diagnostics starten vanaf de vaste schijf

Dell Diagnostics bevindt zich op een verborgen partitie op de vaste schijf.

 **OPMERKING:** Als er geen beeld op het scherm verschijnt: zie het gedeelte "Contact opnemen met Dell" op pagina 47.

1. Zorg ervoor dat de stekker van de computer is aangesloten op een werkend stopcontact.
2. Start of herstart de computer.
3. Wanneer het DELL™-logo verschijnt, moet u direct op <F12> drukken. Selecteer **Diagnostics** in het opstartmenu en druk op <Enter>.

 **OPMERKING:** Als u te lang wacht en het logo van het besturingssysteem verschijnt, moet u blijven wachten tot het bureaublad van Microsoft® Windows® wordt weergegeven. Zet vervolgens de computer uit en probeer het opnieuw.

 **OPMERKING:** Als een bericht wordt weergegeven dat er geen partitie met een diagnostisch hulpprogramma is gevonden, activeert u Dell Diagnostics vanaf de cd *Drivers and Utilities*.

4. Druk op een toets om Dell Diagnostics (Dell-diagnostiek) te starten vanaf de diagnostische partitie op de harde schijf.

Dell Diagnostics starten vanaf de cd *Drivers and Utilities*

1. Plaats de cd *Drivers and Utilities* in het station.
2. Zet de computer uit en start deze opnieuw. Druk zodra het DELL-logo verschijnt op <F12>.

 **OPMERKING:**Als u te lang wacht en het logo van het besturingssysteem verschijnt, moet u blijven wachten tot het bureaublad van Microsoft® Windows® wordt weergegeven. Zet vervolgens de computer uit en probeer het opnieuw.

 **OPMERKING:**Met de volgende stappen wordt de opstartvolgorde slechts één keer gewijzigd. De volgende keer dat u de computer start, gebeurt dat volgens de instellingen die zijn gedefinieerd in het systeemsetupprogramma.

3. Wanneer de lijst met opstartbronnen verschijnt, markeert u **CD/DVD/CD-RW** en drukt u op <Enter>.

4. Selecteer de optie **Boot from CD-ROM** in het menu en druk op <Enter>.
5. Type 1 om het cd-menu te starten en druk op <Enter> om verder te gaan.
6. Selecteer **Run the 32 Bit Dell Diagnostics** (32-bits Dell Diagnostics uitvoeren) in de genummerde lijst. Als er meerdere versies worden aangegeven, moet u de versie selecteren die voor uw computer van toepassing is.
7. Als het hoofdmenu van Dell Diagnostics wordt weergegeven, selecteert u de test die u wilt uitvoeren.

Opties voor systeemherstel

U kunt het besturingssysteem op een van de volgende manieren terugzetten:

- Systeemherstel herstelt uw computer naar een eerdere werkende staat zonder de gegevensbestanden te beïnvloeden. Gebruik Systeemherstel als de eerste oplossing voor het herstellen van het besturingssysteem en het behouden van gegevensbestanden.
- Dell Factory Image Restore herstelt de vaste schijf van uw computer naar de werkingstoestand waarin deze zich bevond toen u de computer aanschafte. Tijdens deze procedure worden alle gegevens op de vaste schijf permanent verwijderd, evenals alle programma's die u na ontvangst van uw computer hebt geïnstalleerd. Gebruik Dell Factory Image Restore alleen als Systeemherstel het probleem met het besturingssysteem niet heeft verholpen.

- Als de cd Operating System (Besturingssysteem) bij uw computer werd meegeleverd, kunt u deze gebruiken om het besturingssysteem te herstellen. Het gebruik van de cd Operating System zorgt er echter eveneens voor dat alle gegevens van de vaste schijf worden verwijderd. Gebruik de cd daarom alleen als Systeemherstel uw probleem met het besturingssysteem niet heeft opgelost.

Systeemherstel

Windows XP en Windows Vista bieden een optie genaamd Systeemherstel waarmee u de computer kunt herstellen naar een eerdere werkende stand (zonder invloed op de gegevensbestanden) wanneer de computer als gevolg van wijzigingen van de hardware, software of andere systeeminstellingen niet langer naar behoren functioneert. Alle wijzigingen die Systeemherstel op uw computer maakt, kunnen volledig ongedaan worden gemaakt.

Opties voor systeemherstel

➔ **KENNISGEVING:** Maak regelmatig een back-up van uw gegevensbestanden. Systeemherstel doet niets aan het bewaken of herstellen van uw gegevensbestanden.

✍ **OPMERKING:** De procedures in dit document zijn geschreven voor de standaard Windows-weergave en zijn daarom niet van toepassing wanneer u uw Dell™-computer instelt op de klassieke Windows-weergave.

Systeemherstel starten

1. Klik op **Start** .
 2. Type in het venster **Zoeken starten** `Systeemherstel` en druk op <Enter>.
- ✍ **OPMERKING:** Mogelijk verschijnt het venster **Gebruikersaccountbeheer**. Als u beheerdersrechten hebt, klikt u op **Volgende**. Zo niet, dan moet u contact opnemen met de systeembeheerder voor het uitvoeren van de gewenste taak.
3. Klik op **Volgende** en volg de aanwijzingen op het scherm.

Als Systeemherstel het probleem niet kan verhelpen, kunt u het laatste systeemherstel ongedaan maken.

Het laatste systeemherstel ongedaan maken

✍ **OPMERKING:** Voordat u de laatste systeemherstelprocedure ongedaan maakt, moet u al uw gegevens opslaan en alle geopende bestanden en programma's sluiten. Zorg ervoor dat u geen bestanden of programma's wijzigt, opent of verwijdert tot het systeemherstel is voltooid.

1. Klik op **Start** .
2. Type in het venster **Zoeken starten** `Systeemherstel` en druk op <Enter>.
3. Klik op **De laatste herstelbewerking ongedaan maken** en klik vervolgens op **Volgende**.

Dell Factory Image Restore

 **KENNISGEVING:** Als u Dell Factory Image Restore gebruikt, zullen alle gegevens op de vaste schijf permanent worden verwijderd, evenals alle programma's en stuurprogramma's die u na de ontvangst van uw computer hebt geïnstalleerd. Maak indien mogelijk een reservekopie van de gegevens voordat u een van deze opties gebruikt. Gebruik Dell Factory Image Restore alleen als Systeemherstel het probleem met het besturingssysteem niet heeft verholpen.

 **OPMERKING:** Dell Factory Image Restore is in sommige landen en op sommige computers mogelijk niet aanwezig.

Gebruik Dell Factory Image Restore alleen als laatste mogelijkheid om het besturingssysteem te herstellen. Met deze opties kunt u de vaste schijf terugzetten naar de status op het moment dat u de computer kocht. Programma's en bestanden die u hebt toegevoegd sinds u de computer in ontvangst nam, met inbegrip van

gegevensbestanden, zullen permanent van de vaste schijf worden verwijderd. Onder gegevensbestanden vallen documenten, spreadsheets, e-mailberichten, digitale foto's, muziekbestanden enzovoorts. Maak indien mogelijk een back-up van de gegevens alvorens u Factory Image Restore gebruikt.

Dell Factory Image Restore

1. Zet de computer aan. Druk zodra het DELL-logo verschijnt verschillende malen op <F8> om het venster **Geavanceerde opstartopties** te openen.
2. Selecteer **De computer repareren**.
3. **Het venster Opties voor systeemherstel verschijnt.**
4. Selecteer een toetsenbordlay-out en klik op **Volgende**.
5. Meld u aan als een lokale gebruiker om toegang tot de herstelopties te krijgen. Om de opdrachtregel te openen, typt u `administrator` in het veld Gebruikersnaam en klikt u op **OK**.

Opties voor systeemherstel

6. Klik op **Dell Factory Image Restore**. Hierop zal het introductievenster van **Dell Factory Image Restore** worden weergegeven.
 **OPMERKING:** Afhankelijk van de configuratie van uw computer moet u **Dell Factory Tools** selecteren en vervolgens **Dell Factory Image Restore**.
7. Klik op **Volgende**. Het venster Confirm Data Deletion (Verwijdering gegevens bevestigen) verschijnt.
 **KENNISGEVING:** Als u niet verder wilt gaan met Factory Image Restore, klikt u op **Cancel** (Annuleren).
8. Vink het aankruisvakje aan om te bevestigen dat u verder wilt gaan met het opnieuw formatteren van de vaste schijf en de systeemsoftware naar de fabrieksinstellingen te herstellen, en klik vervolgens op **Next** (Volgende).

Het herstelproces gaat van start en zal vijf of meer minuten in beslag nemen. Er zal een bericht verschijnen wanneer het besturingssysteem en de toepassingen die in de fabriek zijn geïnstalleerd naar de oorspronkelijke fabrieksinstellingen zijn hersteld.

9. Klik op **Finish** (Voltooien) om de computer opnieuw op te starten.

Het besturingssysteem opnieuw installeren

Voordat u begint

Als u van plan bent om het besturingssysteem Windows opnieuw te installeren om een probleem met een zojuist geïnstalleerd stuurprogramma te herstellen, moet u eerst “Vorig stuurprogramma van Windows XP gebruiken” proberen. Als u het probleem niet kunt verhelpen met Vorig stuurprogramma, dan dient u Systeemherstel te gebruiken om uw besturingssysteem terug te brengen in de werkingstoestand waarin het zich bevond voordat u het nieuwe apparaatstuurprogramma installeerde. Zie het gedeelte “Microsoft Windows Systeemherstel gebruiken” op pagina 35.

➡ **KENNISGEVING:** Voordat u de installatie uitvoert, dient u een reservekopie te maken van alle gegevensbestanden op uw primaire vaste schijf. Bij conventionele vaste schijf-configuraties is de primaire vaste schijf het eerste station dat door de computer wordt gedetecteerd.

Om Windows opnieuw te installeren hebt u het volgende nodig:



- *De cd Dell*
- *De cd Dell Drivers and Utilities*

 **OPMERKING:** *Drivers and Utilities* bevat stuurprogramma's die tijdens het samenstellen van uw computer zijn geïnstalleerd. Gebruik de cd Dell Drivers and Utilities om alle benodigde stuurprogramma's te installeren. Afhankelijk van de regio waarin u uw computer hebt aangeschaft en of uw de cd hebt aangevraagd, worden de cd *Dell Drivers and Utilities* en cd *Operating System* mogelijk niet met uw computer geleverd.

Windows Vista opnieuw installeren

Het kan 1 tot 2 uren duren voordat het herinstallatieproces is voltooid. Nadat u het besturingssysteem opnieuw hebt geïnstalleerd, moet u ook de apparaatstuurprogramma's, het antivirusprogramma en andere software opnieuw installeren.

Opties voor systeemherstel

1. Sla eventuele geopende bestanden op en sluit deze en sluit eventuele geopende programma's af.
2. Plaats de cd *Operating System* in het cd-station.
3. Klik op **Afsluiten** als het venster **Windows installeren** verschijnt.
4. Start de computer opnieuw op.
5. Druk zodra het DELL-logo verschijnt op <F12>.
 **OPMERKING:** Als u te lang wacht en het logo van het besturingssysteem verschijnt, moet u blijven wachten tot het bureaublad van Microsoft® Windows® wordt weergegeven. Zet vervolgens de computer uit en probeer het opnieuw.
-  **OPMERKING:** Met de volgende stappen wordt de opstartvolgorde slechts één keer gewijzigd. De volgende keer dat u de computer start, gebeurt dat volgens de instellingen die zijn gedefinieerd in het systeemsetupprogramma.
6. Wanneer de lijst met opstartbronnen verschijnt, markeert u **CD/DVD/CD-RW Drive** en drukt u op <Enter>.
7. Druk op een willekeurige toets om de computer op te starten vanaf de cd-rom. Volg de instructies op uw scherm om de installatie te voltooien.

Help

Als er een probleem op de computer optreedt, kunt u de volgende stappen voltooien om het probleem te diagnosticeren en op te lossen:

1. Zie het gedeelte “Probleemoplossing” op pagina 23 voor informatie en procedures met betrekking tot computerproblemen.
2. Zie het gedeelte “Dell Diagnostics” op pagina 32 voor procedures voor het uitvoeren van Dell Diagnostics.
3. Vul de diagnostische checklist op pagina 46 in. Maak gebruik van de uitgebreide reeks van diensten op Dell Support (support.dell.com) voor hulp bij installatie en probleemoplossingsprocedures. Zie voor een uitgebreider overzicht van de online ondersteuningsdiensten van Dell Support het gedeelte “Online services” op pagina 43.
4. Als het probleem niet kon worden opgelost met behulp van de voorgaande stappen, raadpleegt u het gedeelte “Contact opnemen met Dell” op pagina 47.

 **OPMERKING:** Bel met de technische ondersteuning van Dell vanaf een telefoon die zich in de buurt van de computer bevindt, zodat de medewerker van de technische ondersteuning u kan helpen met het uitvoeren van de benodigde procedures.

 **OPMERKING:** De code voor express-service is mogelijk niet in alle landen beschikbaar.

Indien het geautomatiseerde telefoonsysteem u daarom vraagt, moet u de code voor express-service invoeren om het gesprek rechtstreeks naar de juiste ondersteuningsmedewerkers door te leiden. Als u niet over een code voor express-service beschikt, dient u de map **Dell Accessories** te openen. Klik hier op het pictogram **Code voor express-service** en volg de instructies.

 **OPMERKING:** Sommige van de onderstaande diensten zijn mogelijk niet beschikbaar in locaties buiten de Verenigde Staten. Bel uw plaatselijke Dell-vertegenwoordiger voor informatie over beschikbaarheid van deze diensten.

Technische Ondersteuning en klantenservice

De technische ondersteuning van Dell staat klaar om uw vragen over hardware van Dell te beantwoorden. Onze ondersteuningsmedewerkers zullen gebruikmaken van de op uw computer geïnstalleerde diagnostische programma's om snelle en accurate antwoorden op uw vragen te bieden.

Als u contact wilt opnemen met de technische ondersteuning van Dell raadpleegt u het gedeelte "Voordat u belt" op pagina 46 en raadpleeg vervolgens de contactgegevens voor uw regio, of ga naar **support.dell.com**.

DellConnect™

DellConnect is een eenvoudige tool die de medewerkers van de technische ondersteuning via internet toegang verschaft tot uw computer, zodat zij uw computerprobleem geheel onder uw toezicht kunnen diagnostiseren en herstellen. Ga voor meer informatie naar **support.dell.com** en klik op **DellConnect**.

Online diensten

Meer informatie over de producten en diensten van Dell is beschikbaar op de volgende websites:

- **www.dell.com**
- **www.dell.com/ap** (alleen landen in Azië/ Stille Zuidzee-gebied)
- **www.dell.com/jp** (alleen Japan)
- **www.euro.dell.com** (alleen Europa)
- **www.dell.com/la** (landen in Latijns-Amerika en het Caribisch gebied)
- **www.dell.ca** (alleen Canada)

Dell Support is beschikbaar via de volgende websites en e-mailadressen:

Dell Support-websites

- **support.dell.com**
- **support.jp.dell.com** (alleen Japan)
- **support.euro.dell.com** (alleen Europa)

E-mailadres van Dell Support adressen

- **mobile_support@us.dell.com**
- **support@us.dell.com**
- **la-techsupport@dell.com** (alleen landen in Latijns-Amerika en het Caribisch gebied)
- **www.dell.com/ap/** (alleen landen in Azië/ Stille Oceaan-gebied)

E-mailadressen Dell Marketing en Sales

- **apmarketing@dell.com** (alleen landen in Azië/Stille Oceaan-gebied)
- **sales_canada@dell.com** (alleen Canada)

Anoniem FTP (File Transfer Protocol)

- **ftp.dell.com**

Meld u aan op de: *anonymous*, en gebruik uw e-mailadres als wachtwoord.

AutoTech -dienst

AutoTech, de geautomatiseerde ondersteuningsdienst van Dell, biedt opgenomen antwoorden op de vragen die het meest door de klanten van Dell worden gesteld met betrekking tot hun draagbare en desktopcomputers.

Wanneer u AutoTech belt, gebruikt u de toetsen van de telefoon om de onderwerpen te kiezen die met uw vragen overeenkomen. Raadpleeg voor het telefoonnummer voor uw regio het gedeelte "Contact opnemen met Dell" op pagina 47 op.

Geautomatiseerde bestellingsstatusdienst

Als u de bestellingsstatus van Dell-producten wilt raadplegen, kunt u terecht op **support.dell.com**. U kunt ook gebruik maken van de geautomatiseerde bestellingsstatusdienst. U wordt middels een opname gevraagd de informatie door te geven die nodig is om uw order en de status daarvan te vinden. Raadpleeg voor het telefoonnummer voor uw regio het gedeelte "Contact opnemen met Dell" op pagina 47.

Als u een probleem hebt met uw order, zoals ontbrekende onderdelen, verkeerde onderdelen of onjuiste facturering, dient u contact met Dell op te nemen voor hulp. Houd uw factuur of pakbon bij de hand wanneer u belt. Raadpleeg voor het telefoonnummer voor uw regio het gedeelte "Contact opnemen met Dell" op pagina 47.

Productinformatie

Als u geïnteresseerd bent in informatie over meer producten van Dell of een bestelling wilt plaatsen, kunt u de website van Dell bezoeken op **www.dell.com**. Raadpleeg voor het telefoonnummer voor uw regio of contactgegevens voor een verkoopspecialist het gedeelte "Contact opnemen met Dell" op pagina 47.

Items retourneren op basis van de garantie- of restitutievoorwaarden

Bereid alle items die worden teruggezonden (ongeacht of dit voor reparatie of voor restitutie is) als volgt voor:

1. Neem contact met Dell op om een machtigingsnummer voor het retourneren van items te verkrijgen en noteer dit op een duidelijke locatie aan de buitenzijde van de doos.
2. Raadpleeg voor het telefoonnummer voor uw regio het gedeelte "Contact opnemen met Dell" op pagina 47.
3. Voeg een kopie van de factuur toe en een brief waarin u de reden voor de retourzending beschrijft.
4. Stuur een exemplaar van de diagnostische checklist (zie het gedeelte "Diagnostische checklist" op pagina 46) mee, en geef aan welke tests u hebt uitgevoerd en welke foutmeldingen door Dell Diagnostics werden gerapporteerd (zie het gedeelte "Dell Diagnostics" op pagina 32).
5. Stuur alle accessoires mee die bij de geretourneerde items behoren, zoals stroomkabels, software, handleidingen etc. als u in aanmerking voor restitutie komt.
6. Verpak de apparatuur die u terugstuurt in de oorspronkelijke verpakking of in equivalente verpakking.
7. De verzendkosten zijn voor uw rekening. U bent verantwoordelijk voor het verzekeren van de geretourneerde producten en aansprakelijk voor het risico van verlies tijdens de verzending naar Dell. Pakketten die kosten ontvanger worden verzonden, worden niet geaccepteerd.
8. Als aan bovenstaande voorwaarden niet wordt voldaan, zullen de geretourneerde producten bij het magazijn van Dell worden geweigerd en aan u worden geretourneerd.

Voordat u belt

 **OPMERKING:** De code helpt het geautomatiseerde telefoonsysteem van de Dell-ondersteuning uw gesprek efficiënter door te verbinden. Mogelijk wordt u ook gevraagd naar het servicelabelnummer. Dit nummer vindt u aan de bovenzijde van uw computer.

Vergeet niet om de volgende diagnostische checklist in te vullen. Zet indien mogelijk de computer aan wanneer u Dell voor ondersteuning belt en bel via een telefoon die zich in de nabijheid van de computer bevindt. U wordt mogelijk gevraagd om een aantal opdrachten in te voeren, gedetailleerde informatie in te voeren of andere stappen op het gebied van probleemoplossing uit te voeren die alleen mogelijk zijn op de computer waar het probleem zich heeft voorgedaan. Zorg ervoor dat u de documentatie voor de computer bij de hand hebt.

Diagnostische checklist

- Naam:
- Datum:
- Adres:
- Telefoonnummer:
- Servicelabel (streepjescode aan de achterkant of onderkant van de computer):
- Code voor express-service:
- Machtigingsnummer geretourneerde producten (indien verstrekt door een medewerker van de technische ondersteuning van Dell):
- Besturingssysteem en versie:
- Apparaten:
- Uitbreidingskaarten:
- Bent u op een netwerk aangesloten?
Ja/Nee
- Netwerk, versie en netwerkadapter:
- Programma's en versies:

Raadpleeg de documentatie voor het besturingssysteem om de inhoud van de opstartbestanden voor uw computer vast te stellen. Als de computer op een printer is aangesloten, dient u elk bestand af te drukken. Als dit niet het geval is, dient u de inhoud van elk bestand op te schrijven voordat u Dell belt.

- Foutbericht, piePCODE of diagnostische code:
- Beschrijving van probleem en uitgevoerde probleemoplossingsprocedures:

Contact opnemen met Dell

Klanten in de Verenigde Staten kunnen bellen met 800-WWW-DELL (800-999-3355).

 **OPMERKING:**Als u niet over een actieve internetverbinding beschikt, kunt u contactgegevens vinden op de factuur, de pakbon of in de productcatalogus van Dell.

Dell biedt verschillende online en telefonische ondersteuningsdiensten en -mogelijkheden. De beschikbaarheid van diensten varieert per land en product. Sommige diensten zijn in uw regio mogelijk niet beschikbaar. Om contact op te nemen met Dell voor zaken op het gebied van verkoop, technische ondersteuning of klantenservice:

1. Ga naar **support.dell.com**.
2. Zoek naar uw land of regio in het vervolgkeuzemenu **Choose A Country/Region** (Kies een land/regio) onderin de pagina.
3. Klik aan de linkerkzijde van de pagina op **Contact Us** (Neem contact met ons op).
4. Selecteer de gewenste dienst- of ondersteuningslink.
5. Selecteer voor u meest prettige methode om contact met Dell op te nemen.

Meer informatie en bronnen vinden

Als u het volgende wilt doen:

het besturingssysteem opnieuw installeren.

een diagnostisch programma voor uw computer uitvoeren, de desktop system-software opnieuw installeren en leesmij-bestanden wilt raadplegen.

meer informatie over het besturingssysteem raadplegen, randapparatuur, RAID, internet, Bluetooth®, netwerken en e-mail onderhouden.

uw computer opwaarderen met nieuwe of additioneel geheugen of een nieuwe vaste schijf.

een versleten of defect onderdeel opnieuw installeren of vervangen.

Zie:

de cd *Operating System*.

de cd *Drivers and Utilities*.



OPMERKING: Bijgewerkte stuurprogramma's en documentatie vindt u op de Dell™ Support-website: **support.dell.com**.

de *Dell Technology Guide* die op de vaste schijf van uw computer aanwezig is.

de Onderhoudshandleiding op de Dell Support-website: **support.dell.com**.



OPMERKING: In sommige landen kan de garantie komen te vervallen als u onderdelen van uw computer opent of vervangt. Raadpleeg de garantie- en retourneringsvoorwaarden alvorens u binnen de computer gaat werken.

Als u het volgende wilt doen:

informatie vinden over hoe u het best met de computer kunt omgaan.

garantieinformatie, algemene voorwaarden (alleen Verenigde Staten), veiligheidsinstructies, informatie over regelgeving, ergonomische informatie en gebruiksrechtovereenkomst raadplegen.

uw servicelabel/code voor express-service vinden — U hebt het servicelabelnummer nodig om uw computer te identificeren op **support.dell.com** of contact op te nemen met de technische ondersteuning.

stuurprogramma's en downloads vinden.
technische ondersteuning en hulpinformatie over producten vinden.

de status van nieuwe bestellingen raadplegen.
oplossingen en antwoorden voor vaak gestelde vragen vinden.

informatie vinden over last-minute updates met betrekking tot technische wijzigingen van de computer of geavanceerd technisch referentiemateriaal voor technici en ervaren gebruikers.

Zie:

Voordat u binnen de computer werkt moet u de veiligheidsinformatie doornemen die bij uw computer werd geleverd. Raadpleeg voor meer informatie over beste praktijken op het gebied van veiligheid de website van Dell over de naleving van de wet- en regelgeving op **www.dell/regulatory_compliance**.

de bovenzijde van uw computer.



de Dell Support-website op **support.dell.com**.

Specificaties

Computermodel

Studio 540

Dit gedeelte biedt informatie die u nodig kunt hebben wanneer u uw computer instelt, stuurprogramma's bijwerkt of uw computer opwaardeert.

 **OPMERKING:** Het aanbod kan per regio verschillen. Het aanbod kan per regio verschillen. Klik voor meer informatie over uw computerconfiguratie op **Start**  → **Help en ondersteuning** en selecteer de optie om informatie over uw computer weer te geven.

Processor

Type	L2 cache
Intel® Celeron®	512 KB
Intel Pentium® Dual-Core	1 MB
Intel Core™ 2 Duo	2 MB/3 MB/4 MB/ 6 MB
Intel Core2 Quad	6 MB/8 MB/12 MB

Stations en schijven

Extern toegankelijk	twee 5,25 inch stationscompartimen SATA DVD+/-RW Super Multi Drive of Blu-ray Disc™-combostation of optisch Blu-ray Disc RW-station een 3,5 inch FlexBay-compartiment
Intern toegankelijk	twee 3,5 inch stationscompartiment vaste SATA-schijf

Geheugen

Aansluitingen	four internally-accessible DDR2 DIMM sockets
Capaciteit	512 MB, 1 GB, and 2 GB
Geheugentype	800 MHz, DDR2 DIMM
Minimaal	1 GB
Maximum	4 GB (32-bits besturingssysteem) 8 GB (64-bits besturingssysteem)

 **OPMERKING:** Raadpleeg voor instructies over het opwaarderen van het geheugen de *Onderhoudshandleiding* op de Dell Support-website: **support.dell.com**.

Specificaties

Computerinformatie

Chipset van de computer	Intel G45 + ICH10R
Gegevensbusbreedte	64 bits
Gegevensbusbreedte	64 bits
Adresbusbreedte processor	32 bits
RAID support	RAID 0 (striping) RAID 1 (mirroring)
BIOS-chip (NVRAM)	8 Mb

Uitbreidingsbus

Bustypes	PCI 2.3 PCI Express 1.0A (x1) PCI Express 2.0 (x16) SATA 1.0, 2.0, and USB 2.0
Bussnelheden	
PCI	133 MB/s
PCI Express	<ul style="list-style-type: none">• x1-sleuf bidirectionele snelheid - 500 MB/s• x16 slot bi-directional speed - 8 GB/s

Uitbreidingsbus

SATA	1.5 Gbps and 3.0 Gbps
USB	480 Mbps hoge snelheid, 12 Mbps volledige snelheid en 1,2 Mbps lage snelheid
PCI	
Aansluitingen	one
Aansluitingsformaat	124 pins
Aansluitinggegevens maximale breedte	32 bits
PCI Express x1	
Aansluiting	twee
Aansluitingsformaat	36 pennen

Uitbreidingsbus

Aansluitinggegevens maximale breedte	1 PCI Express lane
PCI Express x16	
Aansluiting	één
Aansluitingsformaat	aansluitingen met 164 pennen
Aansluitinggegevens maximale breedte	16 PCI Express lane

Grafische kaart

Ingebouwde	Intel GMA X4500HD
Discrete	PCI Express x16-kaart (optioneel)

Specificaties

Audio

Type	Realtek ALC888S, High Definition Audio
------	---

Aansluitingen op het moederbord

Ventilator behuizing	een stekker met 3 pennen
Audio HDA-header voorpaneel	een 10-pins aansluiting
Besturing voorpaneel	een 10-pins aansluiting
Interne USB-aansluiting	vijf 10 pins aansluitingen
Geheugen	vier 240-pins aansluitingen
PCI 2.3	een stekker met 124 pinnen
PCI Express x1	tweeaansluitingen met 36 pinnen

Aansluitingen op het moederbord

PCI Express x16	een 164-pins aansluiting
Stroom	een 24-pins aansluiting
Stroom 12 V	een stekker met 4 pinnen
Processor	775 pinnen
Processor fan	een stekker met 4 pinnen
Seriële ATA	vier 7-pins aansluitingen

Fysiek

Hoogte	362 mm (14,2 inch)
Breedte	170 mm (6,7 inch)
Diepte	435 mm (17,1 inch)
Gewicht	12,5 kg

Externe aansluitingen

Video	één VGA-aansluiting en één HDMI-aansluiting
Netwerkadapter	RJ45 connector
USB	twee USB 2.0-aansluitingen op het voorpaneel en vier USB 2.0-aansluitingen op het achterpaneel
Audio	zes aansluitingen voor 7.1-ondersteuning
S/PDIF	one S/PDIF connector
IEEE	één aansluiting op het voorpaneel en één aansluiting op het achterpaneel 6-pin serial connector

Stroom

Gelijkstroomtoevoer

Wattage 300 W/350 W



OPMERKING:

Voor Energy Star-computers wordt een stroomvoorziening met een vermogen van 300 W gebruikt.

Maximale warmteafgifte

75 W (300 W PSU)
188,5 W (350 W PSU)



OPMERKING:

Warmtespreiding wordt berekend aan de hand van de wattage van de voeding.

Specificaties

Stroom

Voltage	115/230 V ac. 50/60 Hz, 7,0 A/4,0 A
Knoopcelbatterij	3-V CR2032 lithium knoopcel

Computeromgeving

Temperatuurbereik:

Tijdens gebruik 10° tot 35°C

Tijdens opslag – 40° tot 70° C

Relatieve vochtigheidsgraad (maximaal): 20% tot 80% (niet-condenserend)

Schoktolerantie (willekeurig trillingspectrum dat een gebruikersomgeving nabootst):

Tijdens bedrijf 5 tot 350 Hz bij 0,0002 G2/Hz

Computeromgeving

Tijdens opslag 5 tot 500 Hz bij 0,001 tot 0,01 G2/Hz

Maximale schokabsorptie (gemeten met de vaste schijf in de de parkeerstand en een halve sinuspuls van 2 ms):

Tijdens bedrijf 40 G +/- 5% met een pulsduur van 2 msec. +/- 10% (komt overeen met 51 cm per sec.)

Tijdens opslag 105 G +/- 5% met een pulsduur van 2 msec, +/- 10% (komt overeen met 127 cm per sec.)

Hoogte (maximaal):

Computeromgeving

Tijdens bedrijf –15,2 tot 3.048 m

Tijdens opslag –15,2 tot 10.668 m

Luchtvervuilingsniveau G2 of langer, zoals
gedefinieerd in ISA-
S71.04-1985

Bijlage

De informatie in dit document is van toepassing op de hieronder vermelde producten:

- Studio
- Studio 540
- Studio 540n

Productkennisgeving Macrovision

Dit product bevat technologie voor auteursrechtelijke bescherming, die beveiligd wordt door Amerikaanse patenten en andere rechten voor intellectueel eigendom. Deze rechten zijn het eigendom van Macrovision Corporation en andere rechthebbende partijen. Op deze technologie berust copyrightbeveiliging; het gebruik ervan dient goedgekeurd te worden door Macrovision Corporation. De technologie is bestemd voor gebruik in thuisomgevingen en kleine kring, tenzij anderszins door Macrovision Corporation aangegeven. Het is verboden om het product na te bouwen, ontleden of demonteren.

Index

A

aanpassen

bureaublad **21**

uw energie-instellingen **21**

aansluiten **9**

een inbelverbinding maken **11**

monitors **6**

op internet **11**

via DSL **12**

via WLAN **12**

aansluiting aan voorzijde **14**

aansluitingen op het moederbord **54**

activiteitslampje voor de vaste schijf **15**

AutoTech **44**

B

back-ups

maken **22**

bestellingsstatus **44**

bronnen, meer vinden **48**

C

cd's, afspelen en maken **20**

chipset **52**

computermogelijkheden **20**

Contact opnemen met Dell online **47**

D

DellConnect **42**

Dell Diagnostics **32**

Dell Factory Image Restore **35**

Dell Support Center **29**

Index

Dell Support-website **49**

Dell Technology Guide

voor meer informatie **48**

Diagnostische checklist **46**

draadloze netwerkverbinding **23**

dvd's, afspelen en branden **21**

E

e-mailadressen

voor technische ondersteuning **43**

energie

besparen **21**

energiebesparen **21**

expansion bus **52**

F

fabrieks-image herstellen **37**

FTP-aanmelding, FTP-website als de gebruiker
43

60

G

gegevens, back-up maken van **22**

geheugen

minimaal en maximaal **51**

geheugenondersteuning **51**

geheugenproblemen

oplossen **26**

H

hardwareproblemen

diagnose **32**

HDMI

locatie aansluiting **19**

HDMI-weergave

6

Hulp verkrijgen

hulp en ondersteuning verkrijgen **41**

I

IEEE 1394-aansluiting **15, 18**

internetverbinding **11**

ISP

Internet Service Provider **11**

K

kaartlezer **16**

klantenservice **42**

koptelefoon

aansluiting aan voorzijde **15**

L

line-in-aansluiting **15**

M

mediakaartlezer **16**

meer informatie vinden **48**

Memory Stick-kaartlezer **16**

microfoonaansluiting **15**

Microsoft™ Windows Vista® **11**

MMC **16**

Multi mediakaartlezer **16**

N

netwerkaansluiting

locatie **18**

netwerksnelheid

testen **23**

netwerkverbinding

instellen **24**

O

ondersteuning e-mailadressen **43**

ondersteuningswebsite

wereldwijd **42**

optische audio-aansluiting

S/PDIF-aansluiting **20**

Index

P

- Probleemoplosser voor hardware **32**
- problemen met de stroomvoorziening **24**
- problemen oplossen **23**
- problemen, oplossen **23**
- processor **50**
- producten
 - informatie en aanschaffen **44**
- producten voor
 - retourneren of reparatie verzenden **45**

S

- SDHC-kaartlezer **16**
- SD-kaartlezer **16**
- sleuf voor beveiligingskabel **17**
- softwarefuncties **20**
- softwareproblemen **27**
- S/PDIF-aansluiting **20**

- specificaties **50**
- stroomaansluiting **17**
- stroomknop en lampje **15**
- stuurprogramma's en downloads **49**
- systeemherstelopties **35**
- systemmeldingen **30**

T

- technische ondersteuning **42**
- temperatuur
 - bereik bedrijfs- en opslagtemperatuur **56**

U

- uitwerpknop **15**
- USB 2.0
 - aansluitingen aan achterzijde **19**
 - aansluitingen aan voorzijde **16**

V

vaste schijf

type **51**

W

Windows opnieuw installeren **35**

Windows, opnieuw installeren **35**

Windows Vista®

instellen **11**

opnieuw installeren **39**

Wizard Programmacompatibiliteit **27**

X

xD-Picture-kaartlezer **16**

Z

Zorg ervoor dat u de express-servicecode bij de hand hebt wanneer u belt Dell **46**

Gedruckt in Ireland.

www.dell.com | support.dell.com



0W464FA00